

DNRE Détecteur de gaine analogique

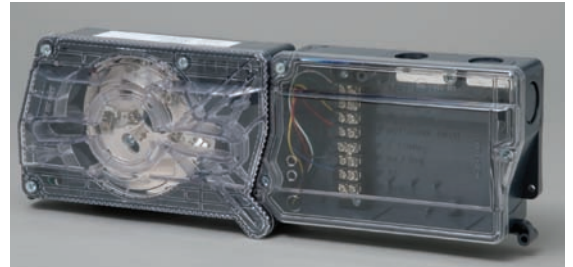

Caractéristiques

- Photoélectrique avec technologie “faible flux” intégrée
- Approprié pour des flux d’air de 0.5 à 20m/sec
- Diverses possibilités de montage grâce à sa configuration modulable, soit carré ou rectangulaire
- Grande plage de température (-20°C à 70°C) et degré d’humidité (0% à 95%, sans condensation)
- Tube d’échantillonnage d’air breveté installable par l’intérieur ou l’extérieur du détecteur de gaine sans outils
- Comporte un contact de défaut en cas d’enlèvement ou de mauvaise installation du couvercle du détecteur
- Espace de câblage amélioré avec presse-étoupes de 20mm
- Espace disponible dans le boîtier du détecteur pour l’installation d’un module à relais
- Adressage simple du détecteur grâce à deux roues codeuses (détecteur vendu séparément)
- Inspection visuelle rapide grâce au couvercle transparent

Général

Le détecteur de gaine photoélectrique sans sortie relais DNRE de la série InnovairFlex™ comporte un boîtier pivotant qui peut être utilisé dans de nombreuses applications: tant le montage carré que rectangulaire peut être installé sur des gaines rondes ou rectangulaires.

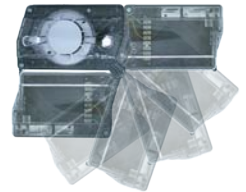

Ce nouveau détecteur analyse des flux d’air entre 0.5 et 20m/sec avec la précision éprouvée des produits Honeywell. Les caractéristiques du produit améliorent l’immunité contre les fausses alarmes (grâce aux nouveaux détecteurs embrochables). De plus, les détecteurs supportent une plus large plage de température (-20°C à +70°C) et un plus grand degré d’humidité (0 à 95%, sans condensation), tout en simplifiant l’installation et l’entretien. Ces caractéristiques évoluées permettent de détecter la fumée, même dans les gaines les plus difficiles.

La nouvelle conception fournit plus d’espace de câblage avec des presse-étoupes de 20mm. La numérotation et l’identification des connexions correspondent aux anciens détecteurs de gaine. Le nouveau tube de circulation d’air est mis en position par une simple manipulation, ceci tant de l’intérieur que de l’extérieur du détecteur.

Le détecteur de gaine DNRE InnovairFlex donne des messages de défaut et d’entretien. De plus, un contact de couvercle est intégré pour indiquer si le celui-ci est enlevé ou mal installé. Le couvercle amélioré et la conception intégrée « faible flux », qui isole le détecteur du « faible flux », facilitent la maintenance.

Le détecteur de gaine de la série InnovairFlex peut être modifié pour répondre aux normes et spécifications locales sans câblage supplémentaire. La série InnovairFlex a été conçue pour offrir une plus grande flexibilité et une détection de fumée fiable, pour ainsi faciliter l'installation et l'entretien. La nouvelle gamme de détecteurs de gaine InnovairFlex est compatible avec les anciens détecteurs de gaine, tout comme les accessoires déportés.

SACHEZ QUE LES DETECTEURS DE GAINES:
 ne remplacent pas un détecteur de fumée isolé
 ne remplacent pas la détection de fumée à haut niveau de sensibilité
 ne remplacent pas un système de détection incendie normal dans un bâtiment.

Données techniques

Cadre technique

Le détecteur de gaine est un détecteur photoélectrique analogique sans sortie relais DNRE de la série InnovairFlex™ de System Sensor. Le boîtier du détecteur est certifié UL conformément à la norme UL 268A, plus spécifiquement pour l'utilisation dans des gaines de ventilation. Le boîtier flexible du détecteur peut être monté sous forme carré ou rectangulaire. Le détecteur fonctionne à des flux d'air entre 0.5 et 20m/sec. Le détecteur donne un message d'erreur si son couvercle a été enlevé ou mal installé. Le détecteur de gaine peut être testé localement par un contact magnétique ou testé à distance avec l'applique de test RTS151KEY. Les bornes de raccordement sont du type « à visser » et supportent des fils jusqu'à 2mm de diamètre.

Electrique

v. fiche technique du détecteur pour les données électriques

Consommation des accessoires à 24VDC

Accessoire	en repos	en alarme
RA100Z	0mA	12mA max.
RTS151/RTS151KEY	0mA	12mA max.

Mécanique

Dimensions:

Installation rectangulaire:	37(l) x 12.7(L) x 6.36(p) mm
Installation carrée:	19.7(l) x 22.9(L) x 6.36(p) mm
Poids:	0.82kg
Température de fonctionnement:	-20°C à +70°C
Température de stockage:	-30°C à +70°C
Degré d'humidité relatif:	0% à 95% (sans condensation)
Flux d'air:	0.5 à 20m/sec

Installation

Le tube d'aspiration d'air peut être installé de l'intérieur ou de l'extérieur du boîtier. Le tube va parfaitement dans l'embout et peut être enlevé en poussant sur le clip de fermeture devant ou derrière le tube.



Schéma de raccordement

Lors de l'utilisation des RTS151 et RTS151KEY, il faut installer une bobine de test, DCOIL.

DNRE

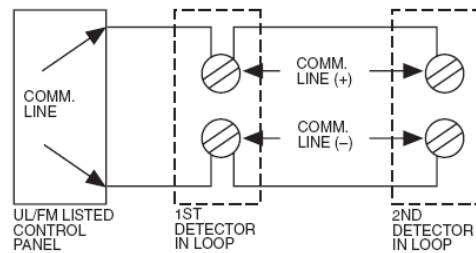

DNRE à RA100Z

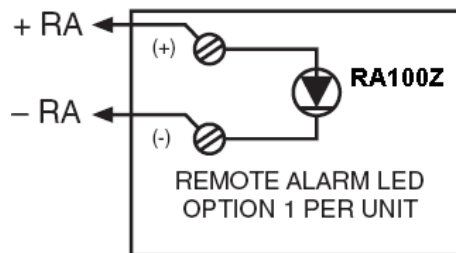

DNRE à RTS151/RTS151KEY

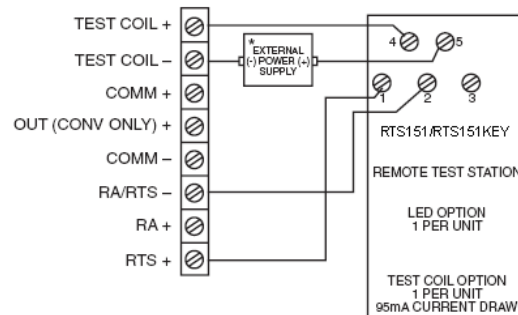

Références

DNRE Détecteur de gaine photoélectrique analogique sans sortie relais
Base B501AP incluse
Compatible avec la série de détecteurs analogiques OPAL

Accessoires

DCOIL Fuseau de test à deux fils, nécessaire avec l'utilisation du RTS151/RTS151KEY

DST1 Tube d'échantillonnage d'air en métal, avec une taille jusqu'à 0.3m

DST1.5 Tube d'échantillonnage d'air en métal, avec une taille de 0.3 à 0.6m

DST3 Tube d'échantillonnage d'air en métal, avec une taille de 0.6 à 1.2m

DST5 Tube d'échantillonnage d'air en métal, avec une taille de 1.2 à 2.4m

DST10 Tube d'échantillonnage d'air en métal, avec une taille de 2.4 à 3.6m



RA100Z Indicateur LED à distance



RTS151 Station test à distance



RTS151KEY Station test à distance avec clé



HONEYWELL LIFE SAFETY SA

Belgium Office:

Avenue de l'Expansion 16 D

B-4432 Alleur

Belgium

T: +32 (0)4 247.03.00

F: +32 (0)4 247.02.20

W: www.notifier.be

info@notifier.be

Réf. Doc.: DSFR_NOT_DNRE_0610

Toutes les informations techniques contenues dans cette fiche technique sont données à titre indicatif et n'ont aucune valeur contractuelle. Elles peuvent être sujettes à modification sans préavis.

 **NOTIFIER**[®]
by Honeywell